



terminal group

ООО Компания «Терминал Групп»
142116, Россия, МО, г. Подольск,
Домодедовское ш., д. 45А
Тел./факс: +7 (495) 221-50-70;
8(800) 700-51-31
e-mail: sale@liugong-russia.ru
www.liugong-russia.ru



Фронтальный погрузчик

CLG862

Основные характеристики	
Эксплуатационная масса, т	19,2±0,5
Объем ковша, м ³	3,5
Грузоподъемность, т	6
Преодолеваемый уклон, °	30
Максимальное усилие резания ковшом, кН	198
Максимальное тяговое усилие, кН	171,3
Максимальная высота выгрузки, мм	3150
Минимальный радиус поворота, мм	
- по внешней стороне ковша	6991
- по внешней стороне колес	5965
Угол поворота, °	38
Трансмиссия	ZF 4WG200
Рабочие скорости (передние/задние), км/ч	
- I	6/6
- II	11/11
- III	23/23
- IV	36/-





ООО Компания «Терминал Групп»
 142116, Россия, МО, г. Подольск,
 Домодедовское ш., д. 45А
 Тел./факс: +7 (495) 221-50-70;
 8(800) 700-51-31
 e-mail: sale@liugong-russia.ru
 www.liugong-russia.ru



Рабочий цикл, с	11
- время подъема ковша (при полной нагрузке), с	6,5
- время выгрузки, с	1,5
- время опускания ковша (пустого), с	3,0
Рабочее давление в гидросистеме, МПа	20,7
Объем топливного бака, л	320
Объем гидробака, л	210
Шины	23.5~25
Тормозная система	Гидравлическая
Рулевой механизм	Шарнирно-сочленённая рама, с полным гидроприводом
Опции	Ковши объемом: 2,2 м ³ , 2,5 м ³ , 2,7 м ³ , 3,0 м ³ , 3,3 м ³ , 3,6 м ³ , 4 м ³ , 4,5 м ³ , 5,0 м ³ , 5,6 м ³ ; быстросменный ковш, быстросменное оборудование, ковш с боковой разгрузкой объемом 2,5 м ³ , скальный ковш объемом 2,7 м ³ , ковш 4 в 1 объемом 3,0 м ³ , ковш объемом 3,3 м ³ с оборудованием для увеличения высоты выгрузки до 4,7 м, бревнозахваты: 350 мм, 380 мм, 850 мм, 1000 мм

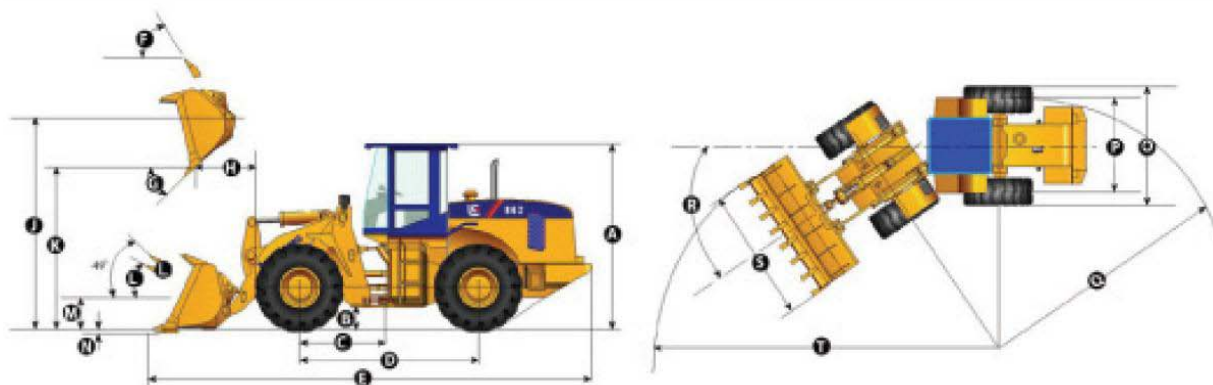



ООО Компания «Терминал Групп»
142116, Россия, МО, г. Подольск,
Домодедовское ш., д. 45А
Тел./факс: +7 (495) 221-50-70;
8(800) 700-51-31
e-mail: sale@liugong-russia.ru
www.liugong-russia.ru



Габаритные размеры	
A Высота по кабину, мм	3467
B Клиренс, мм	431
C Длина от переднего моста до центра машины, мм	1675
D Колесная база, мм	3350
E Длина, мм	8480
F Максимальный угол опрокидывания ковша при полном подъеме, °	62
G Угол выгрузки, °	45
H Вылет кромки ковша, мм	1200
I Максимальная высота, мм	-
J Высота по шарнирному пальцу при максимальной высоте выгрузки, мм	4306
K Максимальная высота выгрузки, мм	3150
L Максимальный угол опрокидывания ковша от земли, °	44
M Высота по шарнирному пальцу в транспортном положении, мм	550
N Максимальная глубина врезки, мм	97
O Ширина по колесам, мм	2800
P Колея, мм	2200
Q Минимальный радиус поворота по внешней стороне колес, мм	5965
R Угол поворота, °	38
S Ширина ковша, мм	3010
T Минимальный радиус поворота по внешней стороне ковша, мм	6991





ООО Компания «Терминал Групп»
142116, Россия, МО, г. Подольск,
Домодедовское ш., д. 45А
Тел./факс: +7 (495) 221-50-70;
8(800) 700-51-31
e-mail: sale@liugong-russia.ru
www.liugong-russia.ru



Двигатель	
Модель	Cummins 6CTA8.3-C240
Мощность, кВт	179
- при частоте вращения коленчатого вала, об/мин	2200
Максимальный полезный крутящий момент, Нм	1017
- при частоте вращения коленчатого вала, об/мин	1500
Объем двигателя, л	8,3